

BULLETIN

UITGEGEVEN DOOR DEN

Nederlandschen Oudheidkundigen Bond. Beschermvrouw H. M. de Koningin.

December 1906.

Het Bulletin van den Ned. Oudh. Bond verschijnt op onbepaalde tijden, in nummers van één tot drie vel. Zes nummers vormen een deel.

De prijs per deel bedraagt f 2.50.

De leden van den Bond en de correspondenten ontvangen het Bulletin kosteloos.

Uitgever: JOHANNES MÜLLER, Amsterdam.

Stukken voor de redactie te zenden aan: E. W. MOES, Frans van Mierisstr. 85, Amsterdam, Mr. J. C. OVERVOORDE, Plantsoen 43, Leiden, A. PIT, Keizersgracht 525, Amsterdam of Dr. W. VOGELANG, Oosterpark, Amsterdam.

Officieele Berichten.

Door het bestuur zijn tot corresponderende leden benoemd:

Mej. G. H. Marius te Utrecht en de H.H.:

Mr. L. A. M. de Bruyn, huize Bouvigne, te Ginneken.

Prof. Dr. C. H. Th. Bussemaker te Leiden.

P. K. van Dusseldorp te 's-Gravenhage.

C. van Erpecum te 's-Gravenhage.

Mr. K. J. Frederiks te 's-Gravenhage.

G. de Hoog H.zn., architect, te 's-Gravenhage.

Prof. Dr. J. Huizinga te Groningen.

W. J. Krom te Leiden.

Mr. G. P. van Lanschot te 's Hertogenbosch.

H. J. M. M. Rijckevorsel, huize Leeuwenstein, te Vucht.

S. J. baron van Tuyl van Serooskerken te 's-Hertogenbosch.

Wilhelm Weimar, assistent a/h. Museum für Kunst und Gewerbe, te Hamburg.

Jhr. G. von Wrangel auf Lindenberg te Amersfoort.

De Redactie maakt bekend dat te beginnen met de eerste aflevering van den volgenden jaargang voor grootere bijdragen desverlangd een honorarium van twee gulden per bladzijde druks zal worden betaald.

Staatsbegrooting.

Memorie van antwoord.

In verband met van verschillende zijden gemaakte opmerkingen over het voorstel om te Utrecht een leerstoel te vestigen voor de kunstgeschiedenis erkent de minister, dat er ook voor Leiden verschillende gronden zijn aan te voeren. Waar nu het benoemen van één hoogleeraar voor beide universiteiten tezamen niet gewenscht is, stelt de minister voor om naast den hoogleeraar te Utrecht een buitengewoon hoogleeraar te Leiden aan te stellen. In verband hiermede zal voor het prentenkabinet te Leiden een assistent in plaats van een conservator benoemd worden.

Naar aanleiding van enkele opmerkingen over de restauratie van monumenten schrijft de minister, wat velen met instemming zullen onderschrijven :

»Veel te lang is het bij uitstek nationaal belang, om onze gedenkteekenen van geschiedeuws en kunst voor verval te behoeden, verwaarloosd geworden en, nu eindelijk algemeen wordt beseft, hoeveel had kunnen worden gered, dat thans onherroepelijk is verloren gegaan, en ook alom het particulier initiatief is wakker geworden, om het zijne te doen tot behoud onzer nog bestaande monumenten, schijnt het de onafwijsbare plicht der Regeering om dat heugelijk besef krachtig te steunen, en, waar het noodig blijkt, van Rijkswege hulp te verleenen. Alleen op deze wijze kan — zij het ten koste van geldelijke offers — voor zoover mogelijk nog worden goedgeemaakt, wat in vroegere tijden is verzuimd».

J. C. O.

Nederlandsche Musea.

Rijksmuseum te Amsterdam.

Het Rijksmuseum kwam in het bezit van een zeer interessant schilderij, zijnde een »Golgotha», hoog 104.5 breed 83.5 cM., dat eenige vermaardheid had gekregen sedert het in 1900 in »the New Gallery» te Londen tentoongesteld was geweest en Dr. Max. Friedländer het in het »Repertorium für Kunstwissenschaft» d.d. 1900 ter sprake had gebracht toen hij die tentoonstelling beschreef.

Eene afbeelding is hierbij gevoegd. Het zal niet moeilijk vallen aan hen die met onze Hollandsche middeleeuwsche schilderkunst eenigszins vertrouwd zijn, de groote overeenkomst te ontdekken tusschen de schilderwijze van dit stuk en die van n°. 951 van de verzameling in het Rijks-

figuren worden op schilderijen uit dien tijd, die zich bij den grooten Haarlemmer aansluiten, weinig aangetroffen.

Dat de Utrechtsche domtoren in den achtergrond te midden van de Heilige Stad troont verhoogt zeker niet weinig de belangrijkheid van dit schilderij. Op de kleine afbeelding zijn de details van den toren niet te zien, zoodat niet goed te constateeren zijn de groote waterspuwers die een krans rond de spits vormen. Daarentegen is de lage spits, die den Domtoren zulk een eigenaardige en fraaie afdekking geeft, duidelijk te herkennen.

Een bijna gelijksoortig schilderij, hoog 106 breed 86.5 cM., afkomstig van de St. Vituskerk te Naarden, grover geschilderd, maar naar ik meen toch van denzelfden meester, bevindt zich in het Aartsbischoffelijk Museum te Utrecht. Men vindt er eene afbeelding van in Dülberg's *Frühholänder II*, Tafel VI. De Domtoren ontbreekt op dit stuk; enkele figuurgroepen zijn geheel identiek met die op het Amsterdamsche schilderij.

De »*Golgotha*» in 't Rijksmuseum werd aangekocht van Sir HENRY HOWORTH te Londen die het uit belangstelling voor ons Museum voor zeer lagen prijs afstond. Wij zijn er hem zeer dankbaar voor.

Het stuk heeft nog al geleden en deelt dus het lot van zoovele schilderijen uit dien tijd. De verf bladerde af en gedeelten waren overschilderd. De restauratie die veel omzichtigheid vorderde werd door de heeren HESTERMAN zeer tot mijne tevredenheid verricht.

Een tweede niet minder belangrijk schilderij werd te Parijs van den heer KLEINBERGER aangekocht. Het is zeer waarschijnlijk van de hand van CORNELIS ENGBRECHTSZ. op wiens naam het onder n^o. 905a in het supplement van den catalogus van 's Rijksmuseum gesteld is. Het is gedoopt: *Christus predikende in het huis van Lazarus*. Naast Christus is Zijne Moeder gezeten en aan Zijne voeten Maria, de zuster van Lazarus. Deze, de hoofdfiguur, is gekleed in een rijk gewaad van »velours de Gènes» met goud gestikt. Johannes de Evangelist en eene derde vrouw (wellicht Maria Magdalena) staan achter deze groep, leunende over den rug van een bidstoel. Naast de groep zijn twee ouderen, vermoedelijk Petrus en Lazarus gezeten, die even als de anderen aandachtig toeluisteren. Op den tweeden grond, op eene verhevenheid achter een portiek gevormd door twee bogen, gedragen door een rijk gebeeldhouwde kolom, ziet men Martha in de keuken bezig, terwijl verschillende personen op een bank gezeten druk in gesprek zijn. Door twee vensters in het voorvertrek ziet men een fraai landschap.

Kenmerkend voor Corn. Engebrechtsz. zijn de magere, fijne handen der hoofdfiguur, de eigenaardige schildering van het gelaat met de glimlichtjes op den neus en vele andere details die aan de Leidsche school, waaruit de groote Lucas sproot, herinneren. Ik behoef slechts te noemen de wijze waarop het architectonische bijwerk is gecomponeerd en geschilderd — de breede toets der schildering en het landschap.

museum, »De Martelingen van de Heilige Lucia , dit tot opschrift draagt »School van Geertgen tot Sint Jans en dat geruimen tijd aan den meester zelf is toegeschreven geweest. Die overeenkomst is opvallend. Niet alleen vindt men ze in de houding en de geluistickken van sommige



figuren, ook in de onduideliken, als beweging en teekening der handen, herkent men denzelfden meester. Kleur en algemeen aspect zijn dezelfde.

Gaan wij het stuk meer in bijzonderheden na dan treft het dit de harnassen verguld zijn door het aanblijven van echt goud, zooals bij den edelknaap die met eenigen zwier de baarret van het hoofd neemt, en bij den ruiters die op het zwarte paard gezeten is. Deiglijke geheel vergulde

Het stuk, dat niet groot is, 54 cM hoog en 44 cM. breed, bevindt zich nog in zijn oorspronkelijke lijst. Bij de restauratie is gebleken, dat het geschilderd is op een reeds beschilderd paneel.

Aan de verzameling werd nog door aankoop toegevoegd een fraai stilleven van den hoogst zeldzamen JAN JANSZ. TRECK, een Amsterdamschen schilder geboren in 1606 en gestorven in den winter van 1652—1653.

Het stelt voor een grijze kruik van Nassausch aardewerk waarnaast een glas half met wijn gevuld, een tinnen bordje, twee pijpen en een brandende lont, een en ander op een tafel gegroepeerd. De handteekening J. J. TRECK 1647 is door den schilder aangebracht op een schildje dat dient tot versiering van de kruik. Het Kaiser-Friedrich-Museum te Berlijn bezit een dergelijk schilderij op doek — het onze is op paneel —, dat iets grooter en rijker van compositie is; ook op dat stuk komt de handteekening op een schildje voor.

Onze aanwinst bleek een oude bekende, daar zij op de Utrechtsche Tentoonstelling van Oude Kunst in 1894 gehouden te zien is geweest als eene inzending van den heer A. J. Nijland. Het Museum te Schwerin bezit twee schilderijen van dezen meester, waarvan een met dezelfde naamteekening en het jaar 1649, die in den catalogus gesteld zijn ten name van Jurriaen van Streeck. Die catalogus is van 1883, terwijl naar ik vermeen eerst bij de Utrechtsche tentoonstelling, dus in 1894, de juiste naam Treck voor den dag is gekomen en toegepast.

Voor onze vaderlandsche geschiedenis is van belang een schilderij door den figuurschilder ADRIAAN DE LELIE en den landschapschilder EGBERT VAN DRIELST in collaboratie geschilderd, hetwelk voorstelt het afscheid van Generaal Daendels en Krayenhoff te Maarssen in den winter van 1795, toen laatstgenoemde werd afgezonden om de Amsterdamsche Magistraat te vervormen. Het werd aangekocht van leden der familie Nagel, nabestaanden van een der op het schilderij afgebeelde personen. Ik laat hier volgen hetgeen achter op het paneel vermeld staat:

*Geschilderd door A. de Lelie in 1795
voorstellende*

het vertrek van den Heer C. R. T. Kraijenhof uit het Hoofdkwartier van den Generaal Daendels te Maarsen op den 18 Januarij 1795, des voormiddags circa 12 uur, met aanmaning en last om zich naar Amsterdam te begeven en aldaar eene omwenteling in het bestuur te bespoedigen, ten einde zoodanig nieuw bestuur met de aangerukte Franschen konde handelen en deze als vrienden te kunnen ontvangen.

Zie deze Omwenteling breeder omschreven door Corns. Rogge in zijn werk uitgegeven bij J. Allart, A^o 1796, Pag. 274 etc.

Personen:

- 1^o. de Generaal Daendels, de Afscheidsgroet gevende aan
- 2^o. den Heer Krayenhof, dienst doende als Adjoint bij den Staf van genoemden Generaal Daendels, gereed zijnde om als parlementair Officier te gaan door de vesting Nieuwersluis naar Amsterdam.
- 3^o. de tamboer zich gereed makende om met den heer Krayenhof te gaan.

4°. de Heer Jan Nagel Junior, die de order ontving om van Maarsen achter Breukelen om, over het ijs te gaan op Loendersloot en verder naar Amsterdam en zich aldaar onder de orders van den Heer Krayenhof te stellen.

5°. de Kolonel van der Mühl, adjudant van den Generaal Daendels.

6°. een der Husaren, die als ordonnants dienst deden bij den Heer Nagel, in zijne kwaliteit als officier aan den Staf bij den Generaal Daendels en die met hem medegekomen was naar het Hoofdkwartier.

Het stuk is zeer verdienstelijk geschilderd, de figuren 25 cM. hoog zijn zonder twijfel portretten die het knappe penseel van Adriaen de Lelie alle eer aandoen. Egbert van Driest's wintergezicht is even verdienstelijk geschilderd. Van laatstgenoemde bezat het Museum nog geen werk. Beide schilders hebben hunne naamteekening gezet op het stuk, dat 1795 gedagteekend is. Het is geschilderd op paneel hoog 45 breed 60 cM.

Door wijlen Mej. M. E. van den Brink te Velp werden eenige familieportretten en eenige schilderijen, teekeningen en meubels aan het Rijksmuseum gelegateerd. De belangrijkheid van het legaat is vooral gelegen in de omstandigheid dat de meeste zaken behoord hebben aan den zeeschilder Ludolf Backhuysen en aan leden van zijn geslacht. Verschillende portretten, waarvan enkele door Backhuysen zelf, zijn zoon Gerrit en zijn kleinzoon Ludolf geschilderd, komen in het legaat voor. Behalve met het werk van deze twee laatsten maken wij nog kennis met dat van twee andere portretschilders, die nog niet in het Rijks-Museum vertegenwoordigd zijn, namelijk met PIETER DUBORDIEU en PAULUS HENNEKYN. PIETER DUBORDIEU is een verbazend knap meester, ons bekend door het fraaie damesportret uit 1637, toebehoorende aan MEVROUW BACKER—DE WILDT te Amsterdam, dat een sieraad was van de tentoonstelling van oude portretten in 1903 te 's-Gravenhage gehouden. Het vrouwenportret uit het legaat van den Brink, voluit gemerkt en gedagteekend 1638, doet des schilders naam geen oneer aan. Het mansportret werd reeds lang geleden, wellicht reeds in de 17e eeuw gedeeltelijk overgeschilderd, waardoor het zijne aantrekkelijkheid verloren heeft.

POTGIETER, die het leven van Dr. R. C. BAKHUIZEN VAN DEN BRINK beschreef, somt vele dezer schilderijen op die hij ten huize van de ouders van den beroemden rijksarchivaris zag. Aan de hand van deze biografie en met door mij verstrekte gegevens, gaf de heer J. H. RÖSSING in *Eigen Haard* (n^o. 31 van den jaargang 1906) een overzicht van de schilderijen die in het legaat worden aangetroffen.

Onder de portretten van lateren datum in dit legaat komt voor dat van HENDRIK AREND VAN DEN BRINK, in 1810 geschilderd door BENJAMIN WOLFF, die in 1814 opzichter (conservator) werd van het Rijksmuseum te Amsterdam. Hij was in 1759 te Dessau geboren en stierf in 1825. Ik vermeld dit portret omdat het een werk is dat alle aandacht verdient, daar het blijken geeft van groote originaliteit en gunstig afsteekt bij veel werk dat in dien tijd gemaakt werd.

B. W. F. VAN RIEMSDIJK.

Oude Monumenten.

De krocht te Almelo.

In de Verslagen en Mededeelingen (XXIV, blz. 41) van de Vereeniging tot beoefening van Overijsselsch Regt en Geschiedenis heeft de heer Hoefer mededeeling gedaan van de ontdekking eener kelderkerk of krocht in de kerk te Almelo.

Omtrent de juistheid zijner ontdekking uit architectonisch oogpunt bewaar ik, als niet-deskundige, gaarne het zwijgen; maar de heer Hoefer zegt ook: »wanneer men aandachtig het stuk van 1299 naleest, wordt hierin reeds van *deze* krocht gesproken, ofschoon anderen ten onrechte aan een *dubbelkerk* dachten.»

Ik heb dit charter gepubliceerd; ik heb aan eene dubbelkerk gedacht, heb nogmaals *aandachtig* het stuk van 1299 nagelezen en betwist, dat daarin reeds sprake is van de door den heer Hoefer ontdekte krocht.

Dit charter van 9 October 1299 is de stichtingsoorkonde van eene vicarie door den Heer van Almelo en zijne zoons; waarvan de inhoud is. dat zij een tiende grof en smal, door hen in leen bezeten van den bisschop van Utrecht, geven tot het stichten eener vicarie »et per nos et nostros filios constructam ad cappellam nostram in castro Almelo *seu* ad inferius altare in ecclesia curata ibidem.» Dit zijn in verband met de latere uitdrukking »rector ecclesiae inferioris» de woorden, waar het op aankomt voor de beantwoording der vraag, of de hier genoemde ecclesia *inferior* en het hier genoemde *inferius* altare wijzen op eene krocht en een altaar in eene krocht.

Bij mijne uitlegging van het charter in bovengenoemde Verslagen en Mededeelingen (XXI. blz. 26) ging ik uit van de onderstelling, dat de oorspronkelijke, in 1236 geconcessioneerde, kapel één was met het Huis Almelo. Al luidde het verlot, dat er eene kapel in het *dorþ* (villa) Almelo mocht gebouwd worden, toch volgde m. i. uit het gelijktijdig bezigen van de uitdrukkingen »onze kapel in het castrum Almelo» en »den kapelaan en notaris in ons castrum Almelo» in het charter van 1299, dat ik aan het castrum als kasteel, slot of Huis Almelo kon denken, eene onderstelling, door den heer Hoefer niet weersproken.

Ofschoon castrum deze beteekenis wel heeft, komt het woord in de middeleeuwsche diplomata toch meer voor als eene ommuurde versterkte plaats, een wordende stad, *nog niet* van stadrecht voorzien.

Aannemende, dat de villa Almelo van 1236 gedurende de volgende 60 jaren tot eene ommuurde plaats uitgebouwd is en uit de vergelijking der charters van 1236 en 1299 de zekerheid puttende, dat van de kapel, aan de moederkerk te Ootmarsum onderworpen, eene zelfstandige parochiekerk, eene ecclesia curata, geworden is, is het niet gewaagd te onderstellen, dat naast de kapel en één met deze de parochiekerk gebouwd is, zoodat in dit verband de kapel de minder in rang zijnde kerk, de *ecclesia inferior*, heette.

Toen ik het castrum nog als het Huis Almelo aanmerkte, meende ik, dat de kapel, de *ecclesia inferior*, lager *in ligging* was dan de *ecclesia curata* en dat zij met deze één geheel vormende als slotkerk en kapel eene dubbelkerk vormde, zooals ik in bovengenoemde Verslagen en Mededeelingen heb uiteengezet.

Er opmerkzaam op gemaakt, dat het verbindingspartikel *seu = of* tusschen »onze kapel in het castrum Almelo» en de woorden »ad inferius altare in ecclesia curata» aanduidt, dat het tweede lid eene gelijkstelling met, eene omschrijving van het eerste lid is, lees ik nu in het charter van 1299, dat de vicarie in de kapel te Almelo of wel op het lagere altaar der parochiekerk gefundeerd werd.

Dit altaar, lager in rang dan het hoofdaltaar, bevond zich dan in de kapel, de lager in rang zijnde kerk, die toch deel uitmaakte van de parochiekerk; op dit altaar werd de vicarie van St. Catharinagesticht, wier bedienaar een bekwaam priester moest zijn, die tevens kapelaan en notaris in het stedecken Almelo, d. i. bij den Heer van Almelo, zoude zijn en zoo noodig, plaatsvervanger van den rector der kapel, *ecclesia inferior*.

Eene crypta of *ecclesia subterranea* wordt in het charter niet genoemd, evenmin als in eenig mij bekend stuk, op de kerk te Almelo betrekkelijk.

Mr. R. E. HATTINK.

Huis met de Hoofden te Amsterdam.

In de raadsvergadering van 26 Oct. l.l. werd bij de behandeling der begrooting door twee raadslieden een voorstel ingediend om f 7500 uit te trekken voor de restauratie van het »Huis met de Hoofden».

Een onderzoek door de Afd. P. W. had aangetoond, dat de gevel nog sterk genoeg was en dat het onnoodig was om, gelijk eerst gedacht werd, den gevel geheel af te breken, om daarna naar de bestaande gegevens te herbouwen. Het voorstel is door B. en Ws. overgenomen.

N. Herv. Kerk te Beekbergen.

In de N. H. Kerk te Beekbergen bij Apeldoorn zijn verschillende muurschilderingen, vermoedelijk uit het laatst der 14de eeuw, te voorschijn gekomen, die nog in goeden staat verkeerden. Zij geven voorstellingen van het Paradijs, den Zondenvall, de Kruisiging en het Laatste Oordeel en verder eenige tafereelen uit de levens van Heiligen.

Bouwkw. Weekbl. 1 Dec. 1906.

St. Lebuinuskerk te Deventer.

De restauratiewerken aan de St. Lebuinuskerk te Deventer zijn over het tweede jaar geëindigd. De commissie, bestaande uit de heeren Mr. J. Acquoy, voorzitter en Dr. M. E. Houck, secretaris, heeft over de in dit jaar verrichte werkzaamheden verslag uitgebracht.

Het geheele dwarsspant is thans overkapt en gedekt met asfaltpapier, waarover later een leibedekking wordt aangebracht. In plaats van de bestaande ijzeren goten zijn 90 meter hardsteenen goten gelegd, met hardsteenen geornamenteerde uitloozingen en zinken afvoerpijpen met reservoirs, terwijl het metselwerk boven aan de kerk, ter plaatse waar de ijzeren goten geweest zijn, vernieuwd is.

Reeds liggen gereed de kapstanden voor twee travées, welke in het volgende jaar zullen worden opgesteld, zoomede de dakvensters welke voor de geheele kerk benodigd zijn.

Ook de steenen balustrade is voor een gedeelte reeds afgewerkt, waarvoor een groot gedeelte van het oude materiaal kon gebruikt worden. Het voornemen bestaat de balustrade door te trekken ook langs de noordzijde der kerk, waar deze tot nog toe ontbrak. Verder is reeds een aanvang gemaakt met het vervaardigen der fialen en hare bekroningen en der waterspuwers, welke het volgende jaar ter plaatse zullen worden aangebracht.

Romeinsche Oudheden te Geldermalsen. ¹⁾

Op Bottesteyn te Geldermalsen zijn den 25^{en} October nog gevonden:

1 groote kruik van pijpaaarde met 2 ooren, hoog 35 Ned. duim; 1 dito van pijpaaarde met 1 oor, hoog 29 duim; 1 bronzen kan met los oor, sterk aangetast, bodem los, omtrek buik 50 duim; 1 bronzen patera met steel, middellijn 15 duim; bijna gaaf; 1 groote roode schotel, terra sigillata, middellijn 27 duim; 3 kleinere dito, en eenige fragmenten.

De bodem van dit roode aardewerk is in het midden omhoog gewerkt; er staat een merk op, Baldinum, Baldinuse of iets van dien aard.

Verder kleinere voorwerpen, scherven, en stukken metaal, waaronder een bijl of akst, die nog sterk onder het roest zit. Meer en meer blijkt het dat men hier te doen heeft met verschillende brandgraven.

J. H. HEUFF AZ.

De St. Antoniuskapel te 's-Hertogenbosch.

Door het Gemeentebestuur te 's-Hertogenbosch worden pogingen aangewend om den gevel van de St. Antoniuskapel aldaar, die zoo sierlijk de Hinthamerstraat domineert, te restaureeren. Eene geschiedenis van deze kapel werd door den Heer J. C. A. Hezenmans in de *Handelingen* van het Provinciaal Genootschap van 1887 gepubliceerd, waaraan wij het volgende ontleenen.

Reeds vroeg bestond er te 's-Hertogenbosch een gilde van den H. Antonius, dat een kapel bezat bij de Baseldonckpoort. Het hierbij behoorend gasthuis wordt reeds in 1361 vermeld. Op de plek der eerste kapel werden in 1491 burgerwoningen gebouwd, nadat de tegenwoordige kapel was gesticht. Het is onbekend wie de bouwmeester was, doch eene

¹⁾ Zie het *Bulletin* van Nov. 1905 en Nov. 1906.

vergelijking met het werk van Alard du Hameel en Jan Heyns, die in dien tijd het schip, de H. Sacramentskapel en het zuiderportaal van de St. Janskerk bouwden, maakt het zeer waarschijnlijk dat ook deze kapel door een van hen werd ontworpen.

De kapel stond in hoog aanzien en in hare muren werden o.a. de verkiezingen gehouden van de bestuurders van het Catersgasthuis en van het gesticht voor zinneloozen en van de wijk- of blokmeesters die hier hunne uitdeelingen hielden. De kapel telde in haar bloeitijd vier altaren.

In 1566 had zij veel te lijden van de beeldstormers, doch een deel der beelden en sieraden kon tijdig worden in veiligheid gebracht. De oorlogen en belegeringen der stad oefenden ook geen gunstigen invloed, zoodat de gildebroeders in 1588 aan den bisschop moesten verzoeken om een deel der bezittingen te verkoopen voor het herstel van den bouw. Deze volgde echter eerst in 1621, waarbij weder twee altaren werden opgericht. Bij het beleg van 1629 werd het dak vernield en het gewelf beschadigd en de gildebroeders en bureu weigerden iets tot het onderhoud bij te dragen, sinds de kapel aan de hervormden was toegewezen. Zoo werd de toestand steeds slechter en in 1640 verkregen de gildebroeders verlof om het gewelf in te slaan en de absis der kapel af te breken. Het terrein werd als bouwterrein verkocht en alleen de gevel bleef behouden.

In 1636 werd de klok van een kapel der Sint Janskerk in den toren gehangen en in 1751 werd door den architect Warmond de tegenwoordige toren op de kapel geplaatst.

Deze was in 1686 met alle bezittingen aan de St. Janskerk overgedragen en kwam in 1798 aan de burgerlijke gemeente.

Van de St. Antoniuskapel zelve is thans alléén de voorgevel over, waarin het achter gelegen pakhuis een raam en twee deuren heeft. Toen dit in 1887 verbouwd werd, dreigde de voorgevel in dit lot te deelen, daar de Gemeente op het behoud van dezen niet gesteld scheen, en voor de kosten van eene goede restauratie terugdeinsde. Door tusschenkomst van het Prov. Gen van Kunsten en Wetenschappen in Noord-Brabant werd dit onheil echter afgewend.

Sinds dien tijd is in de publieke opinie eene gelukkige verandering gekomen waar het betreft de belangstelling voor monumenten. Dit blijkt ook weer hier. In de vergadering van den Gemeenteraad van Zaterdag 24 Nov. werd bij gelegenheid van de behandeling van de begrooting voor 1907, in beginsel aangenomen om den voorgevel der St. Antoniuskapel te herstellen.

Alvorens daartoe zal worden overgegaan zal er eene subsidie van het Rijk en van de Provincie worden gevraagd, terwijl er nog eenige schikkingen met de eigenaren van het achtergelegen pakhuis moeten gemaakt worden.

De kosten van de restauratie worden globaal begroot op f 10.000, waarvan de uitvoering alsdan aan den architect Hezenmans zal worden opgedragen.

J. C. O.

De toren der Ned. Hervormde Kerk te Noordwijk-binnen.

Nadat de kerk der Ned. Hervormde Gemeente te Noordwijk-binnen in het tijdperk van 1901 tot 1904, onder leiding van den heer H. J. Jesse, architect te Leiden, was gerestaureerd, waaraan door genoemde gemeente een halve ton gouds is ten koste gelegd, gingen in den raad der burgerlijke gemeente spoedig stemmen op om ook den toren te laten restaureeren. Als gevolg hiervan zijn pogingen aangewend om eene

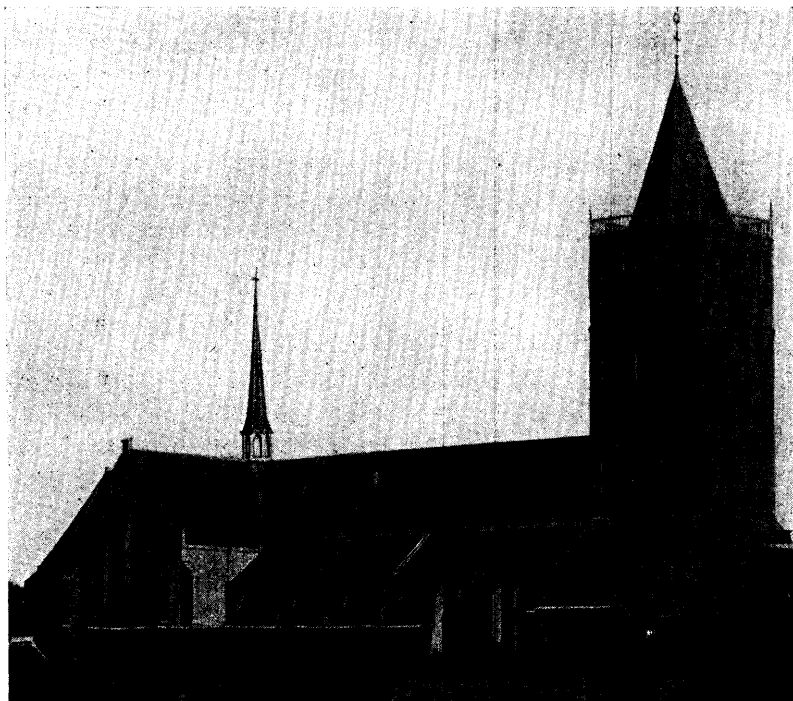

Toren te Noordwijk-binnen.

eventueele restauratie van den gemeentetoren van rijkswege te doen geschieden. Reeds heeft vóór eenige weken een technisch ambtenaar van het ministerie van Binnenlandsche Zaken van kerk en toren opmetingen gedaan. Wordt de gemeente Noordwijk in hare verwachting niet teleurgesteld!

Onze plaat geeft een zeer getrouwe afbeelding van den toren en van de kerk vóór de restauratie.

Het stichtingsjaar van dezen toren kan niet worden aangewezen. Blijkens zijn uiterlijk kan vastgesteld worden, dat hij gebouwd is in het begin der 14de eeuw. Hij is geheel opgetrokken met roode baksteen en is mopper van gemiddeld 30 bij 15 en 8 centimeter. De toren is 9 meter

breed en 34 meter hoog. Op zijn trans prijkt een houten balustrade en een achtkante spits, met schaliën bedekt, die zich 10.90 meter hoog verheft. Deze spits dagteekent van 1791. Volgens het »oud-archief'' der kerk is, om ongelukken te voorkomen, in genoemd jaar eene geheel nieuwe spits op den »grooten toren'' geplaatst en is toen gelijktijd de toren gerepareerd, waaraan de kerk ruim 7000 gulden heeft betaald.

De toren heeft vijf geledingen. De twee onderste, tot op een hoogte van ruim 13 meter, zijn zonder versiering; de drie volgende, elk ongeveer 7 meter hoog, aanvangende met tand- of vlechtwerk, dat ook in de kerk tusschen kap en plafond der zijbeuken doorloopt, zijn aan elke zijde gelijkvormig vroeg-gothisch geornamenteerd. In het vierde deel zijn de uurwijzerplaten geplaatst, terwijl in het vijfde zich de galmgaten bevinden. Met het aanbrengen van de houten balustrade is de omgang van den toren geheel met kleine steen ommetseld en zijn — hoofdzakelijk aan den westkant — de versieringstogen verknoeid, terwijl verscheiden vakken met dezelfde kleine steen zijn gerepareerd, waardoor helaas het uiterlijk aanzien van den toren er niet beter op geworden is.

Beneden zijn de muren van den toren 2.20 meter dik. Hier was tot het jaar 1798 de hoofdingang der kerk, gedekt door een mooi gewelf. Ter voldoening aan het decreet van 't provinciaal bestuur van Holland van 19 Januari 1798, moesten kerkmeesters aan de burgerlijke gemeente van Noordwijk op den 22en Maart 1798 »afstaan al zodanig Recht en actie als zij, uit welken hoofde ook, op de Kerktooren alhier zoude mogen hebben off kunnen sustineeren,» — terwijl, »vermits de sluiting van de Tooren en de gedaene afgifte door Kerkmeesteren van de sleutels derzelve, den Uitgang van de Kerk door den tooren is vervallen, ten kosten van de gemeente van Noordwijk zal worden gedaen maaken eenen anderen ingang in de Kerk, alwaer Kerkmeesteren van de gereformeerde gemeente alhier zulks zullen verkiesen, zodra de gelegenheid zulks zal permitteeren.» Heeft de municipaliteit van Noordwijk haar accoord loffelijk gehandhaafd? Ongeveer dertig jaren later is er voor een reeds bestaanden zijingang der kerk een wansmakelijk portaal gebouwd, dat trots de latere restauratie behouden is.

Een ronde steenen trap in den toren geeft toegang naar boven. Vroeger liep zij door tot aan de spits. Later is zij, ter wille van eene verhooging der klokken of wegens onbetrouwbaarheid, van boven afgebroken en zijn daarvoor twee houten trappen naar de spits in de plaats gesteld. Tijdens de restauratie is een oude trapgang met eenige treden gevonden aan de oostzijde van den toren in de kerk, welke ingang in 1798 is dichtgemetseld. De ontdekte toog, naast den ouden hoofdingang der kerk, is in 1903 open gemaakt en afgesloten met een oude eikenhouten deur.

Op de deur der torentrap staat: »Kantonale gevangenis.» Boven het zoeven genoemde gewelf bevinden zich boven elkander twee cellen, waarin overtreders van keuren en ordonnantiën der heerlijkheid in vroegeren

tijd werden opgesloten, en welke later nog tot gevangenis hebben gediend van het kanton Noordwijk. Deze cellen zijn echter niet oorspronkelijk. Het zijn toegangen geweest tot een galerij en tot de zoldering der voormalige kerk, van welke kerk in Februari 1903 de daklijn is ontdekt, spits opgaande tot een hoogte van ongeveer 14 meter. De groef was met een gewonen baksteen plat dichtgemetseld. 1)

De hoogte der tegenwoordige kerk, die den toren in zich sluit, is 20.15 meter. De toegang tot hare zoldering bestaat uit een in den toren willekeurig uitgehakte opening, waarin een kozijn met deur is geplaatst.

De groote nissen, waarin de vier uurwijzerplaten zijn aangebracht, zijn oorspronkelijk galmgaten geweest. Toen in den toren het uurwerk is gesteld, zijn de klokken hooger gehangen. De tegenwoordige galmgaten zijn uitgehakt geworden, waardoor aan elke zijde van den toren twee van de acht blinde togen, met klaverbladversiering, zijn verloren gegaan.

De klokken in den toren dagteekenen uit de 17de eeuw. De groote draagt het volgende opschrift: »ADMONET HORA BREVIS PROPERANTEM ADVERTERE MORTEM. PETRUS HEMONY ME FECIT AMSTELODAMI A°. 1677'' en de kleine klok: »SOLI DEO GLORIA 1690. ME FECIT I. OUDEROGGE ROTTERODAMI.''

De uurwijzerplaat aan de westzijde vertoont boven haar het gepolychromeerde wapen van Wigbold van der Does, heer van Noordwijk, Langeveld en Offem, geb. 1676, overl. 1725, te weten: een gevierendeeld schild, 1 en 4 in rood negen gouden ruiten (van der Does), 2 en 3 in zilver een leeuw van sabel (Noordwijk), terwijl onder haar op twee roode luiken de zinrijke woorden staan: »DAAR IS UUR NOCH TIJD.''

Op de uurwijzerplaat aan de oostzijde binnen de kerk staat boven den uurcirkel: »Anno 1704'' en onder den cirkel in Romeinsche krulletters:

Mr. Willem Revier tot Haarlem van geboort
die heeft dit Werk Gemaakt Soo als 't behoort.
Het loopt nu al met playzier 288 uren.''

Deze regels, die eerst in 1902 teruggevonden werden, zijn verborgen onder een paneel, waarop de spreuk geschilderd staat: »DEN TYT, DIE LEERT ALLES.''

De plaat zelf bedekt een open torennis.

Het tegenwoordig slingeruurwerk van den toren, waarop geen aanwijzing van tijd of maker is te vinden, dagteekent vermoedelijk uit het jaar 1704, terwijl een kleiner uurwerk, dat in verband met de kleine klok het halfslag laat hooren, van lateren tijd is. Aangezien de Hollandsche natuurkundige Christiaan Huygens in 1657 het eerste slingeruurwerk heeft vervaardigd, kan

1) De kerk werd gesticht volgens het door Guido van Avesnes in 1303 verleend verlof. In 1444 worden renten verkocht voor het optimmeren van het schip der kerk en in April 1449 moet een gedeelte van de kerk zijn verbrand, waarbij de toren gespaard bleef.

het zijn dat bovengenoemde verborgen regels niet alleen van de wijzerplaat maar ook van het uurwerk den maker en den tijd hebben aangegeven.

Dat de toren vóór het slingertijdperk reeds in het bezit was van een uurwerk, bewijst een contract tusschen kerkmeesters en den koster Jan Pietersz. Lyndraeyer van 15 Augustus 1605, waarin voorkomt: »Ende is voorts geconditioneert, dat den kerckmeesteren den coster t' uierwerck bequameleycken tottet slaen van de clocken zullen gerepareert opleveren, Ende soe t'selve deur versuymen, ende quade opsichte van den coster quame t'ontstellen, ende eenige merckelycke schade te lijden, dat het selve tot laste van den coster wederom sal gemaect, ende gerepareert werden.»

Nog staat de toren daar, die oudtijds door zijn rijzige spits met uitkijkvensters zich even ver ten hemel uitstreckte, als de oude kerk het Godsrijk in de lengte verkondigde. Nóg wijst hij, volgens de oude symboliek, den geest des menschen naar boven: daar is uur noch tijd! (Openb. 10 : 6) Nóg staat hij als een historisch monument in Rijnlands gewest, die in 1450 een zwaren brand getrotseerd heeft, die in 1492 aan het »kaas- en broodvolk'' uitzicht verleende op een blokhuis buiten Leiden, die in 1576 het Staatsche krijgsvolk den loop deed bespieden der woeste benden van den Spaanschen hopman Margelle, die in de Spaansche troebelen rondom zich kerken en kloosters zag verwoesten, maar zelf ongedeerd is blijven staan. die binnen zich vele overtreders der wet heeft geherbergd en zes eeuwen lang om zich heen aan vele geslachten een laatste rustplaats heeft gegund!

Moge spoedig eene deskundige restauratie nog voor vele jaren zijn behoud helpen verzekeren.

Noordwijk binnen, December 1906.

J. Kloos.

N. Herv. Kerk te Rheden.

De Ned. Herv. Kerk te Rheden dagteekent uit het jaar 1505, de toren uit de XIIe eeuw. Van dit gebouw, een voor de geschiedenis onzer nationale bouwkunst merkwaardig monument, zijn de muren gedeeltelijk van tufsteen en voor een gedeelte van groote gebakken steen opgetrokken. Deze muren zijn ongeveer dertig jaar geleden met een laag portland-cement bepleisterd. In Juli 1901 is onder leiding van den heer Joseph Th. J. Cuypers, architect te Amsterdam, met de restauratie van de kerk een aanvang gemaakt en de uitwendige herstelling is in het laatst van 1904 gereed gekomen; het rijk had een subsidie verleend van f 9300.

Thans worden pogingen aangewend, om den toren, eigendom van de burgerlijke gemeente, van rijkswege te doen herstellen.

N. R. Ct. 23 Nov. 1906, 1e B.

Vereenigingen.

Jaarverslag van het Kon. Oudheidkundig Genootschap te Amsterdam.

Het verslag vermeldt de inbruikleengeving van de collectie Lanz, tentoongesteld in het Rijksmuseum, en de overbrenging van de niet aldaar geëxposeerde voorwerpen van het Genootschap naar het Stedelijk Museum aldaar, in verband met het plan tot het stichten van eene Amsterdamsche Oudheidkamer.

Dank zij eene gift van den Heer P. van Eeghen kon het 7e stuk van de Noord-Hollandsche oudheden verschijnen, waardoor thans de beschrijving van de Heeren van Arkel en Weissman voltooid is.

Bij deze gelegenheid werden de beide bewerkers tot eereleden benoemd. Gedurende den winter werden op elf maanden kunstbeschouwingen of voordrachten gehouden. Bij het verslag is gevoegd eene reproductie naar het schilderij van Jan Steen, de Dam te Amsterdam.

Verschillende mededeelingen.

Rembrandt en Lastman.

Op de Rembrandt-tentoonstelling in het Academiegebouw te Leiden bevond zich een roodkrijt-teekening, ingezonden door den Heer Léon Bonnat te Parijs en vermeld in den catalogus onder n^o. 98 als »onverklaard; wellicht het offer aan Paulus en Barnabas te Lystra.»

Deze teekening wordt bij Hofstede de Groot ¹⁾ onder n^o. 671 beschreven als: »*Grosse Opferscene* (Jephta und seine Tochter?) Im Vordergrunde rechts Priester und Anbetende, von denen mehrere Schwerter tragen. Im Hintergrunde eine Stadt.»

Het is een groote teekening in rood krijt, op papier, 295 × 443 millimeter. De hierbij gevoegde afbeelding geeft ze in hoofdzaak goed weer.

Onder op de teekening staan een paar woorden geschreven, door Hofstede de Groot t. a. p. gelezen als: »... *en vrou wyt* *Jacobs kint*», doch die m. i. niet anders gelezen kunnen worden dan »*en voor wyt is een jonck kint*.»

1) Die Handzeichnungen Rembrandts. Versuch eines beschreibenden und kritischen Katalogs. Von C. Hofstede de Groot. Uitgegeven door Teyler's Tweede Genootschap. Haarlem, De Erven F. Bohn, 1906.

Zonder nog de beteekenis van deze woorden te kunnen verklaren, meende ik toch in de teekening niet anders te kunnen zien dan het Offer aan Paulus en Barnabas te Lystra (Handd. XIV, 8—21), welke hypothese Dr. Dyserinck overnam bij het bewerken van den teekeningen-catalogus der Leidsche tentoonstelling. Ook meende ik overeenkomst te zien van deze teekening met een indertijd zeer beroemd schilderij van Lastman, dat



Teekening van Rembrandt in bezit van den Heer L. Bonnat te Parijs.

diezelfde offerscène voorstelt en dat zich thans bij Graaf Stecki bevindt¹⁾. Dit vermoeden sprak ik uit in de *N. R. C.* van 10 Aug. jl. Eerste Blad A.

Toen ik daarna de teekening vergeleek met een reproductie naar den Lastman van Stecki²⁾, bleek de juistheid van het vermoeden; beide stellen niet alleen dezelfde »offerstaatsie», in de Handelingen beschreven, voor, maar er is bovendien zulk een overeenkomst tusschen schilderij en teekening, dat het bestaan van verband tusschen beide onbetwistbaar is.

1) In 1902 tijdelijk tentoongesteld op het Mauritshuis en toen door mij besproken in jrg III, blz. 263 vlgg van dit tijdschrift

2) Te vinden in »Amsterdam in de Zeventiende Eeuw», afl 23—24, Schilderkunst, door Dr. A. Bredius, Den Haag, W. P. van Stockum & Zn.



Schilderij van P. Lastman in bezit van graaf Stecki.

De schilderij is zonder twijfel eigenhandig werk van Lastman. Zij is voluit gemerkt: »Pietro Lastman fecit A°. 1614.» Bovendien is zij door het bij Houbraken (I 99 vlgg.) afgedrukte gedicht, dat Vondel erop maakte toen ze in de verzameling Six te Amsterdam was, als Lastman's werk gelegitimeerd. Links staan Paulus en Barnabas op een verhooging achter een altaar, waarop een priester aan 't hoofd van een langen stoet hen een offer wil brengen. Links op den voorgrond staat de man, die »onmachtig (was) aan zijne voeten, kreupel van den schoot zijner moeder af, die nooit had gewandeld,» en die door Paulus en Barnabas zoo juist is genezen. Deze man wordt met verbazing bekeken door de omstanders, waaronder, vlak vooraan, een »jonck kint».

De teekening van den Heer Bonnat is zonder twijfel van Rembrandt's eigen hand. Van Lastman kan ze niet zijn, want geen van diens teekeningen vertoont overeenkomst in techniek. Het onderschrift is — mede naar het oordeel van den Heer Bredius — beslist van Rembrandt's hand. Bovendien komt de techniek geheel overeen met die van andere teekeningen van Rembrandt. Zeer goed kan men dit b.v. zien bij vergelijking met de voluit »Rembrandt» gemerkte teekening in de Albertina, die in een dergelijke compositie een episode uit het leven van Jozef behandelt ¹⁾. Hofstede de Groot (t. a. p. n°. 1402) teekent erbij aan: »Composition in der Art der Rötelzeichnungen aus der Frühzeit. Um 1630—1633.»

Inderdaad vertoont ook Bonnat's teekening al de eigenaardigheden van Rembrandt's teekeningen uit het begin der dertiger jaren, zoodat er moeielijk twijfel kan bestaan betreffende hare echtheid.

Nu zou het voor de hand liggen, om aan te nemen, dat Rembrandt, toen hij bij Lastman in de leer was, de teekening maakte naar de schilderij van zijn leermeester, die deze reeds in 1614 had geschilderd. Zoo zouden we dan in deze teekening tevens hebben het vroegste bekende werk van Rembrandt, ontstaan nog vóór zijn vroegst gedateerde werken van 1627.

Evenwel, hiertegen pleit de overeenkomst in stijl van de teekening met andere teekeningen van ± 1630—33, zoodat ze dus moeielijk door Rembrandt tijdens zijn leertijd bij Lastman kan zijn gemaakt.

Maar er is meer: er zijn zóóveel afwijkingen in de onderdeelen der compositie, dat men niet kan aannemen, dat deze door een leerling, copiërend zijns leermeesters alom bewonderd meesterwerk, zouden zijn aangebracht. De afwijkingen immers zijn van een zeer bijzonderen aard: in hoofdzaak is alles behouden, geen integreerend deel van het geheel ontbreekt. Maar nergens is slaafsheid, integendeel, overal is de navolging in de details zoo vrij mogelijk.

Links op den achtergrond zijn de obelisk en het beeld van Lastman's

¹⁾ Afgebeeld bij: Alois Riegl, *Das Holländische Gruppenportrait*, in *Jahrbuch der Sammlungen des Allerhöchsten Kaiserhauses*. Bnd XXIII, Wien 1902, Tafel XIII.

compositie behouden, de figuren er omheen zijn veranderd. De stad rechts vertoont niet den hoogen tempel achter de poort. De groote witte stier midden in den stoet, met den kop juist onder die poort, een markant punt in de compositie, is daarentegen behouden.

Op den voorgrond vinden wij ongeveer alle hoofdfiguren terug, rechts de jonge man met 't wierookvat. De vóór hem knielende oude vrouw is op Rembrandts schets echter in staande houding afgebeeld. Dan volgt, naar rechts, een knielende jongen met een schotel en schenkkkan. In weinig veranderden stand geeft Rembrandt ook dezen, evenals den hooge priester en de achter dezen knielende jongelingen. De stierenkoppen daartusschen hebben echter alle een andere richting dan bij Lastman, de offergereedschappen eveneens.

Typisch is 't verschil in houding tusschen de apostelen op de teekening en de schilderij; bij den een strekt de linksche de handen uit en houdt de rechtsche ze afwerend voor de borst, bij den ander is 't juist omgekeerd. Maar hun stand, hun verhouding tot de compositie van 't geheel, hun kleeding zelfs, is als op den Lastman.

Tegen 't altaar ligt wat hout, op de teekening als op de schilderij; daarvóór liggen de beide krukken van den genezen man. Ze liggen op beide werken gekruist, maar op de teekening anders dan op de schilderij.

Ook de genezen man is aanwezig, maar op de teekening wijst hij met de linkerhand achteruit naar zijn redders, terwijl bij Lastman die hand naar beneden gericht is.

Geheel de verdere groep links is — met een klein verschil in de groepeerij links achter — door Rembrandt overgenomen van de schilderij. Alleen is het jongetje achter den genezen lamme wat slecht uitgevallen, wat ouwelijk en houderig. Zou dit voor den meester de aanleiding geweest zijn, om ter verduidelijking, misschien wel ter oprissing van eigen herinnering onderaan te noteeren: »en vooruyt is een jonck kint?»

De architectuur achter de predikers is in haar functie als compositie-deel gelijk aan die bij Lastman, in details echter daarvan verschillend.

Hoe zijn nu deze verschillen te verklaren?

M. i. zijn er slechts twee mogelijkheden. De eerste is, dat Rembrandt van plan is geweest, Lastman's onderwerp met eenige versies zelf eens te schilderen en wij in deze teekening een ontwerp daarvan vóór ons hebben.

Maar waarschijnlijker en geheel in overeenstemming met wat we verder van Rembrandt in dit opzicht weten, is de onderstelling, dat hij, waarschijnlijk toen Lastman in 1633 gestorven was, diens meesterstuk weer heeft gezien, misschien wel publiek heeft zien verkoopen, en dat hij er toen deze schets naar heeft gemaakt, 't zij uit het hoofd, 't zij vluchtig, terwijl hij 't uit de verte zag. Dit zou heel de verhouding tusschen schilderij en teekening verklaren, zou de verwisseling der apostel-houdingen, de verschillende kruising der krukken, het sterk markeeren van den witten stier achter, en zooveel andere kleinigheden, in eens duidelijk maken.

Maar hoe het zij, het verband tusschen beide werken is opmerkelijk, en te meer, daar het een der weinige gegevens is, waaruit blijkt, dat Rembrandt een meer dan oppervlakkige, zij het dan ook kritische belangstelling heeft gekoesterd voor de kunst van zijn toen als den Apelles van zijn tijd geprezen leermeester.

Den Haag, October 1906.

W. MARTIN.

Gebrek aan woorden.

Wie nooit een beredeneerden catalogus van meubelen gemaakt heeft, heeft ook nooit kennis gemaakt met de duizende »onoverkomelijkheden» die dit werk met zich sleept.

Wie het wél heeft gedaan, behoorde in Nederland tot dusver min of meer tot één of andere der hieronder gekarakteriseerde groepen. Hij behielp zich in elk geval met een soort ontoereikend compromis:

a. Of hij goochelde, naar den duw van 't redeloze toeval, met de woorden, zoodat dezelfde, of tot dezelfde categorie behorende dingen, de ééne maal zús, de andere maal zóó heetten en er een geschrift ontstond dat, zonder reddende prentjes, tot volslagen onvoorstelbaarheid der omschreven zaken leidde.

b. Of, 't doellooze van zulk een beschrijving beseffend, zag hij in vredesnaam van de nomenclatuur der onderdeelen af en behielp zich met algemeenheden. Ik denk aan qualificaties als: »lofwerk», »grillig ornament» etc.

c. Of, was hij een vindingrijk man, dan smeedde hij zich ook wel een soort lexicon volgens eigen . . . begrip kan men niet zeggen, zeggen wij volgens eigen gevoel. Hij sprak van onderklosjes en schuinstaande planken, van »biezenlijstjes» en »lijstbiesjes», van driehoekige daken, strookjes en stukjes hout die ergens tegenaan *zitten*, etc.

d. Was hij een eenigszins technisch gevormd mensch en had hij als zoodanig 't land aan alles wat naar »leekenpraat» klonk, dan gaf hij zich ook wel de moeite een of anderen vakman te consulteren en ernstig met hem saam te werken. Dit was voorzeker de beste manier, doch ook hier waren de resultaten tot nog toe niet afdoende. Ook boeken hielpen niet over de bezwaren heen.

De eerste categorie van schrijvers, sterk vertegenwoordigd door oudere catalogi van tentoonstellingen en tentoonstellinkjes, verdient natuurlijk geen nadere toelichting.

De tweede kan ons niet tot voorbeeld dienen.

Van de derde zouden betere uitkomsten kunnen verwacht worden, als bijgeval degenen die tot haar behoorden, taalgenieën waren geweest, of als zij hun taalkundige fantasie uitsluitend hadden laten spelen waar het gold een volslagen ongeëtiketteerde reeks van onderdeelen voor deze gelegenheid voor het éérst van een naam te voorzien. Ongelukkig was dat slechts zelden het geval, meestal werden door den tyrannieken woord-

knutselaar ook dáár nova vervaardigd, waar er goed gevestigde en, in de werkplaats althans, algemeen erkende woorden bestonden. Daardoor werd niet alleen de verwarring nog grooter, maar werd het geschrift wonderlijkerwijze voor den technicus en vakman moeilijker verstaanbaar dan voor den onbevooroordeelden leek, wat voorzeker de verkeerde wereld mag heeten!

Maar ook de laatstgenoemde groep van catalogiseerende directeuren, bestuursleden en handelaars helpt ons niet uit den nood. Eén enkele vakman, gesteld dat het een voortreffelijk vakman zij, is een gevaarlijk orakel in deze subtiële materie. Men behoeft maar een tweeden te vragen om te zien, dat de éérste alles verkeerd heeft geweten, en een derden om de beide éérsten voor ezels te hooren uitmaken. Een paar vaklui brengen dus nog erger gevaar. Slechts een groot aantal bezorgt ons een gemiddelde juistheid.

Leefde de samensteller van de beschrijvng in een onzer oostelijke of zuidelijke Provinciën, dan kon hij daarenboven van een collega uit een der westelijke of noordelijke alras vernemen, dat zijn met moeite en zorg samengesteld werkje voor den lezer buiten het grensgebied van zijn taaleigen »Abracadabra» bleek.

Daarmee zijn de rubrieken, waaronder te vervallen volslagen overbodigheid van ons voorgenomen werk ten gevolge zou hebben, nog lang niet uitgeput. Ik geef alleen de meest karakteristieke voorbeelden. De nuanceeringen en overgangsvormen gaan in het eindelooze. Maar waar nu een zóó centrale Rijksinstelling als het »Nederlandsch Museum voor Geschiedenis en Kunst» er voor staat ook haren meubelschat eens in een beredeneerde beschrijving uit te geven en het »werk» reeds gedaan is, zoodat er enkel nog maar aan den vorm de schaaft behoefte te worden gelegd, daar meenden we toch aan den wijzen raad van den Rijksbouwmeester Peters te moeten denken, die ons, toen we hem maanden geleden over de quaestie spraken zeide: »Ge wilt een meubelcatalogus uitgeven; dat kunt ge niet alléén doen. Ik zou in uw geval raden, éérst een voorloopigen catalogus in 't licht te zenden, die een jaar te laten leven, om daarna tot de beslissende redactie over te gaan.» Een paardemiddel zal men zeggen, dubbel werk, geweldige vertraging en dubbele kosten. Deze tegenargumenten bleken ook ten slotte te zwaar te wegen om dien raad in zijn geheel op te volgen. Maar de kern der beschouwing, ik laat de eer aan mijn raadsman: is zonder twijfel juist. We willen alleen beproeven ze praktisch mogelijk te maken.

Te dien einde hebben wij alle voorkomende stukken, althans in type, schematisch doen teekenen en de lijst uitgebreid door toevoeging van de afzonderlijke afbeelding van alle gebruikelijke onderdeelen. Deze teekeningen zijn overal van letters voorzien, waar het noodig was zijn enkele gedeelten door arceering van andere onderscheiden, zoodat in de bijschriften naar iedere bepaalde plek kan verwezen worden. De bijschriften echter zullen niet anders behelzen, dan de termen, die wij voor de aangeduide voorwerpen, of deelen van voorwerpen, bij de bewerking van de fiches, tot

nu toe voor ons zelve hebben gebezigd en die wij gaarne voor beter geven. Een groot aantal afdrukjes van het artikel met de prentjes zal bovendien mogelijk maken, dat onze woordenvoorraad — van een schat spreek ik liever nog maar niet — ook in werkplaatsen en op schrijftafels, waar het Bulletin anders niet pleegt te belanden, kan doordringen. We begeeren niet anders dan hevige kritiek en zooveel mogelijk aanmerkingen, mits deze vergezeld gaan van wegwijzigingen naar betere en gemakkelijker te vatten nieuwe, of ons tot nog toe onbekend gebleven, doch reeds geijkte vaktermen. Bij iedere teekening is genoeg plaats gelaten, om naast ons magere regeltje synoniemen, of nog dubieuse, uiteenloopende voorstellen, met potlood of inkt wat verstandigers te berde te brengen. En wie iets voor de zaak voelt, zal er ook zeker de moeite voor overhebben het van glossen voorzien artikel weer aan ons kantoor terug te zenden. Zoo zal *wellicht* — de traagheid van het mensdom is groot — een zee van ongekende, oude, teekenende en reeds uitstervende werkplaatswoorden, van vernuftig gevonden, ongehoorde woordverbindingen en afkortingen bij ons te saam stroomen, waardoor het mogelijk wordt een niet al te subjectief en door de overlevering voldoende gewettigd woordenboek van termen in onzen catalogus te verwerken. Dat nieuwe deeltje zou daardoor aan het gemak dat het voor den gewonen bezoeker biedt, ook nog het voordeel paren, voor het éérst een soort van standaardwerkje voor de meubelbeschrijving te zijn en zoo zou dan uit de tamelijke verwarring, voor de toekomst eenige eenheid kunnen groeien.

Het is ons natuurlijk niet onbekend, dat er reeds sedert geruimen tijd een commissie is gevormd met het loffelijk streven een groot aangelegd woordenboek van vaktermen te vervaardigen, en het ligt geenszins op onzen weg, noch in ons plan deze commissie den loef af te steken. Maar zulke breed opgezette ondernemingen groeien langzaam en zijn toch ook niet voor onze bijzondere behoeften bedoeld. Wachten kunnen we niet. Wij troosten ons veeleer met de billijke hoop, dat de leden dier commissie, wier oogmerk nu reeds sedert eenigen tijd op soortgelijke vraagstukken gericht was, ons ter zijde zullen staan en ons met hun rijke ervaring en hun aangroeienden schat van notities al dadelijk een heel eind op weg zullen helpen.

En nu willen wij onze bedoelingen nog met een enkel woord nader toelichten. De catalogus van een verzameling als die van het Nederlandsch Museum mag geen uitgebreid wetenschappelijk boek zijn met lange omschrijvingen en veel omhaal van vergelijkingen. Waar het nauwkeurig *beschrijven* reeds tamelijk veel plaats vergt, moeten de onderdeelen op zichzelf door korte woorden kunnen worden aangeduid. Ik bedoel dit. Het gaat niet aan te zeggen: »... De achterstijlen zijn rond, doch van indraaiingen voorzien, waardoor de geheele stijl als uit een opeenstapeling van langgerekte vazen met platte schijfjes als tusschengeledingen en vierkante klossen aan de uiteinden schijnt te bestaan...»; noch ook mag het b.v. onzeker zijn, of

met het woord »stijl'' een horizontale dan wel een verticale lat kan worden bedoeld, zoodat er telkens een nadere bepaling bijbehoort. De hoofdzak is hier, dat het gebruikte woord onmiddellijk een duidelijke, zij het dan ook nog door een enkele preciseering nader toe te lichten, voorstelling wekke. Maar daartoe is een algemeene grondslag van verstandhouding noodig en waar zou die beter te vinden zijn dan in de werkplaats, waar het voortdurend omgaan met enkele onderdeelen een plastisch woord voor het bevel van den meesterknecht aan den arbeider schijnt te eischen? De ervaring leert echter, dat men hier teleurstellingen kan beleven. Juist onder vaklui heerscht veelal groot verschil van woordkeus. Bepaalde ateliers houden er bepaalde overleveringen op na, andere behelpen zich met een: »je weet wel'' ... en ... begeleidend handgebaar. Kortom, zoo ontwikkeld als men zou denken, vond ik tot nog toe de taal der ingewijden niet. Ook architecten helpen ons, aan overlaten gewoon, zelden uit den brand, terwijl tenslotte de kunsthandel over een vocabularium beschikt dat meer fantastisch en schilderachtig dan doeltreffend genoemd kan worden. Ik herinner mij b.v. woorden als »touwpoeten'' voor een bepaald soort getordeerde poeten, »pijpesteelen-kolomkast'' enz, om geen andere namen die ik zoo bij gelegenheid noteerde, hier op te halen.

Maar de hoofdzak is niet uitsluitend kort en teekenend te betitelen. Waar een woord, dat men vroeger, toen de tijd den vorm voortbracht, smeedde, nog te redden valt, vóór het met een ouden werkbaas ten grave gaat, dáár zijn wij aan onze taal verplicht het in eere te herstellen en nieuw leven in te blazen. Het was een fout, dat men in Duitschland overal het woord Ananasbecher, naar een zeer vage vormovereenkomst invoerde, waar het oude, juiste woord »Traubenbecher'' bestond. Het is een fout, dat wij een bepaald soort ornament beurtelings uitmaken voor »lofwerk'', »krulwerk'', »snorkels'', »bandslingers'' en »gesneden leer'' (naar Cuir découpé) waar de man, dien men wel niet als den vader, maar toch als den voornamesten verspreider van dat ornament mag noemen, waar Hans Vredeman de Vries het zelf »rolwerk'' noemt¹). Eveneens hebben de Duitschers onjuist gedaan met de voor metaal uitstekend passende woorden »Buckelung, gebuckelt, Buckel'', zonder meer ook op houtornamenten van denzelfden vorm over te brengen, terwijl er een beter kenschetsend woord: »Knerren knerricht = knorricht, knorrig'' voor bestaat, wat dan ook in ons woord »knorren'', soms verbasterd tot »knurven'' — eigenlijk had het woordelijk vertaald moeten luiden »knoesten'' — in het meubelmakers- en zilvermeden-jargon is overgebleven²).

1) Sedert door Lichtwark in eere hersteld. — A. Lichtwark, *Der Ornamentstich*, pag. 15 v.v. — Vlg. ook Max Déri, *Das Rollwerk in der Deutschen Ornamentik*.

2) Komt b.v. 1572 voor in den Inventaris van den boedel van Willem den Zwijger, daar op een beker toegepast, terwijl het naar zijn aard beter voor een qualificatie van hout geschikt is. *Oud-Holland* Jaarg. 1899, pag. 19.

Nu kan men mij tegenwerpen, dat er bij dit beginsel toch heel wat koeterwaalsch, dat voor den eezamen burger onverstaanbaar is, in ons voor het groote publiek bestemde boekje zal binnensluipen. Daarop meen ik echter alleen te moeten antwoorden, dat welbekeken, de uitvoerige beschrijving bij elk nummer eigenlijk *steeds* enkel voor den vakman of ijverigen dilettant in 't vak, zij die nu theoretisch studiemans of uitvoerend technicus, is gegeven. Wat men zoo in de wandeling het »groote publiek» noemt, scheidt in zulke beuzelingen als »stoelsporten, dekljsten, kruisen ojieven en spekstukken», toch geen behagen; het is er reeds voldoende mee gebaat, als de eerste vet gedrukte woorden achter het nummer bevestigen, wat bij eenig nadenken allicht zelfstandig zou gevonden zijn, b.v.: »Eikenhouten kast met vier deuren, 17^{de} eeuw», of dergelijke belangrijkheden. Een Museum waar elk voorwerp van een dergelijk etiket is voorzien geldt immers nog heden als goed geëtiketteerd; staat er nog achter »Armoire en chêne, XVII siècle», dan is men reeds verrukt. Dus waarom die, voorzeker genotrijke, moeite van het beschrijven, als men dit »groote publiek op 't oog heeft? Alleen de vakman, en de werkelijke liefhebber halen er profijt uit; dat is met geen geweld te veranderen!

Bovendien kan een korte inleiding vooraan alle moeilijkheden voor den oningewijde, *die wat leeren wil*, uit den weg ruimen. Dat niet alle vaktermen geschikt zijn geloof ik echter ook wel. Het is nu eenmaal eenigszins mal, de balustrade van een bedstede b.v. de »luizeknip» te noemen, zooals ik dat een vakman vaak heb hooren doen. Het is misschien niet noodig de voetklossen van een stoel steeds voor »kaasjes» te verklaren, wat immers slechts voor een enkele soort van dit détail een treffende benaming is. Ook »kikkerbil biljoeneeringen» en zelfs »papegaibeksprofiel» zijn wellicht door wat minder »rare» gangbare woorden te vervangen. Trouwens het laatste woord vindt in 't Fransch, waar men over een veel uitgebreider en vaster nomenclatuur beschikt, in »bec de corbin» zijn wederga.

Maar ik zal niet vooruitloopen op allerlei vragen die vanzelf ter tafel zullen komen bij 't doorgaan van onze lijst.

Een ding zij nog opgemerkt: Het gaat natuurlijk slechts om het telkens met kleine wijzigingen terugkeerende, om het *type* der dingen. Bijzondere fijnheden moeten overal nader worden vermeld.

Uitzonderingen kunnen niet onder een systeem gebracht worden en blijven dus apart omschreven, gewone woorden als b.v. »*Rankenfries*», hebben, ook al vonden wij ze tot nu toe nergens en al hebben ze wellicht een ietwat germanistische kleur, geen nadere toelichting noodig en komen daarom nu op onze lijst niet voor. Woorden die zéér vaak herhaald worden en waarvoor men anders een heel omschrijvend zinnetje in de plaats zou moeten schuiven, zijn wel eens een enkelen keer korthedshalve zóó gecombineerd, wat men, naar wij vertrouwen, zal willen verontschuldigen, als het blijkt niet te ver te gaan.

En daarmee heb ik, naar ik meen, eenigszins verduidelijkt, wat het Nederlandsch Museum met deze philologisch-technische enquête bedoelt. Moge zij rijker vruchten dragen dan we in Nederland van een enquête gewoon zijn!

W. VOGELANG,

Onder-Directeur v. h. Ned. Museum.

Lijst van Namen en Termen noodig voor het opmaken van een beredeneerden catalogus der meubelverzameling van het Nederlandsch Museum voor Geschiedenis en Kunst, voorgesteld en tot nadere correctie en voorziening van opmerkingen aanbevolen door de Directie.

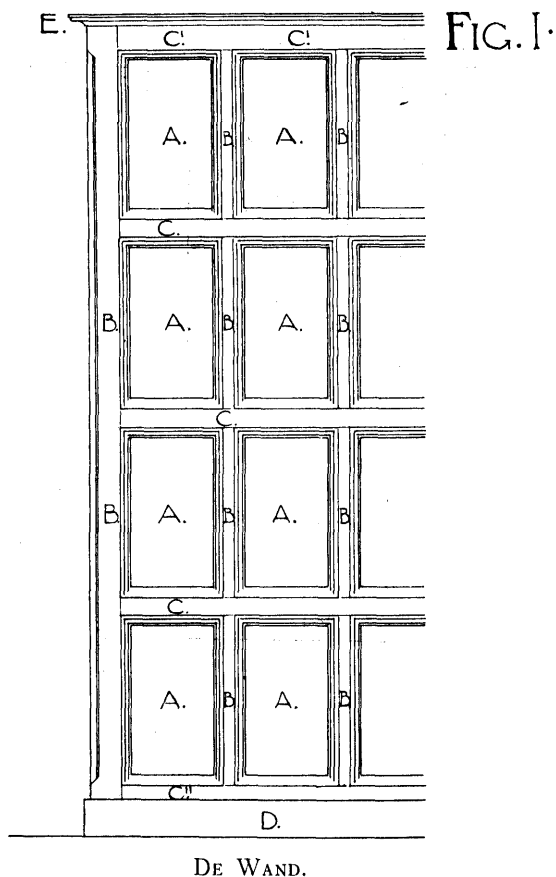

Fig. I. *Betimmeringen*. (Gothiek, *Hooge* betimmeringen, als het Fransche: lambris de hauteur *B C C' C''* ten opzichte van *A*: regelwerk (raam, ook »randhouten» noteerde ik).

A paneel, *B* stijlen, *C* dorpels¹⁾.

1) Dwarsregels, als 't Fransche traverses tegenover montants, 't Duitsche Querleisten.

C' ten opzichte van C'' bovendorpel.

C'' ten opzichte van C' onderdorpel, dit geldt ook plaatselijk van C' ten opzichte van C enz. E Deklijst D plint.

Fig. II. *Betimmeringen* (Renaissance).

$D D D'$ vakken door sommigen ook travée genoemd; zou dit niet te reserveeren zijn voor vakken die in den boog sluiten? (D op zich zelf,

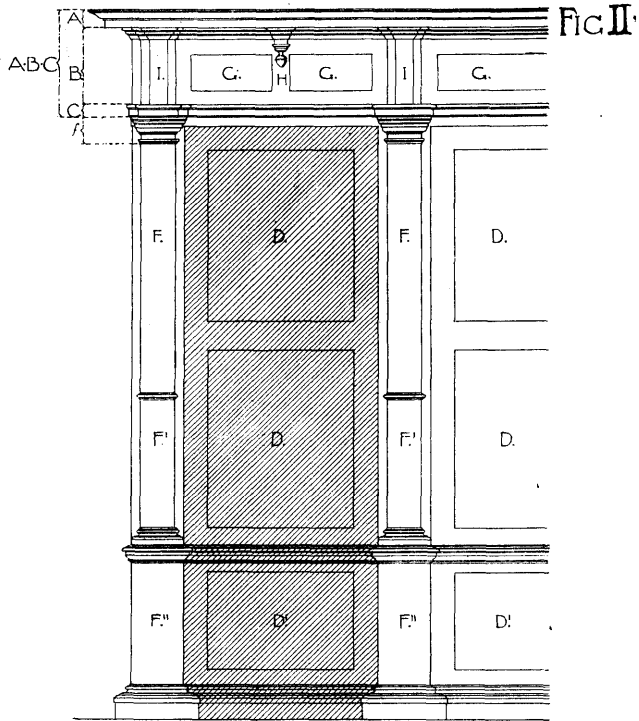

paneel) $F F' F''$ Pilasters ¹⁾ $A B C$ hoofdgestel (al naar gelang Dorisch, Jonisch, Corinthisch.)

$D D'$ ten opzichte van $D D$ ondervakken. (Het onderste geheel: stylobaat?)

F Schacht, F' Schachtvoet, F'' Voetstuk, f Kapiteel. (Dorisch, Jonisch, Corinthisch).

C Architraaf, B Fries, A Kroon (Neuslijst).

I Friespilasters, Friesverkropping (tenzij het b.v. Triglyphen of Consoles zijn).

$G G$ Friespaneelen, H Druiper, K Sofiet, Plafond.

1) De pilasters kunnen natuurlijk door halve of vrijstaande kolommen vervangen worden.

Fig. III. *Betimmering* (2e helft 17e eeuw.)

B Pilasters. Het geheel binnen twee opeenvolgende pilasters noemt men *vak* (*travée*, zie bij Fig. II). *A* *Spanvak*, *compartiment*? ter onderscheiding van het geheele vak, of *Binnenvak*? *C* *Stoellambris*, ten opzichte van het geheel: *sokkellambris*, *voetlambris*?¹⁾ *F* *Kooflijst*, *G* *Kroonlijst*, *E* *Plint*.

Fig. IV. *Stoellambris*, *voetlambris*, *sokkellambris*, lambriseering ('t Fransche l. d'appuie. *A* *Deklijst*, *Paneelen*, *B* *Plint*).

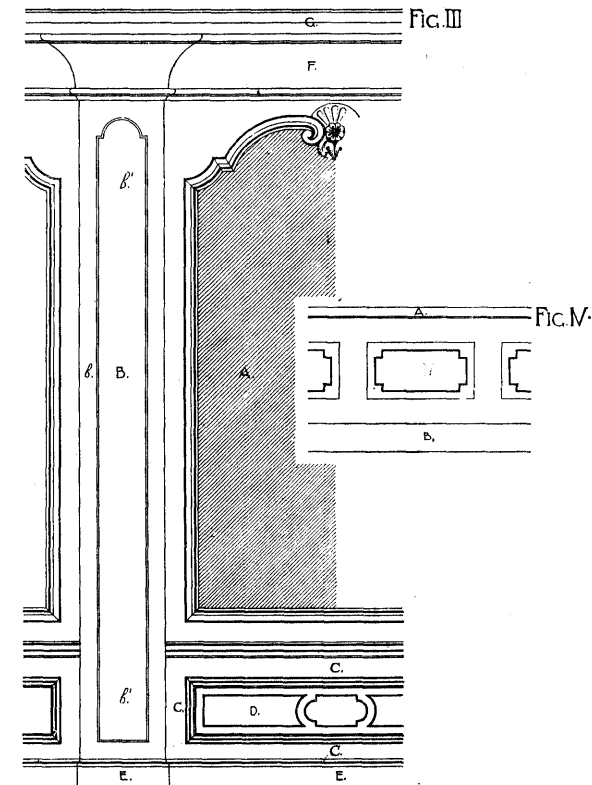

Fig. V. HET PANEEL.

Gothische paneelen.

1—5 *Briefpaneelen*, daar het woord algemeen is; 't Duitsche: *Faltwerk*, *Eselshaut*, 't Fransch: *parchemin plié*. Oude benamingen heb ik nergens kunnen vinden. De naam gaat zuiver naar het aspect, daar de vorm met gekreukeld perkament noch met gespannen stof iets te maken heeft.

1. *A* Paneel. *B* *BB* raam. (stijlen en dorpels zie *Betimmering* fig. 1).

1) *Stylobaat* schijnt hier, waar de indeeling minder aan de klassieke architectuur doet denken, minder toepasselijk.

C vaste schaaft profiel (de Gothiek kent geen inleglijsten) *aa uitdieping, boesem.*

2. *Eénrugspaneel, Briefpaneel met één rug. Gerugd briefpaneel, 3 drie-, vier-, vijf-ruggig briefpaneel. 4 Briefpaneel met kabeling en ruggen. De uitdiepingen aan kop en voet: boesems? 5 Briefpaneel met dwarsboesem, dwars uitgediept en met onderstoken rugpunten (zie doorsnede).*

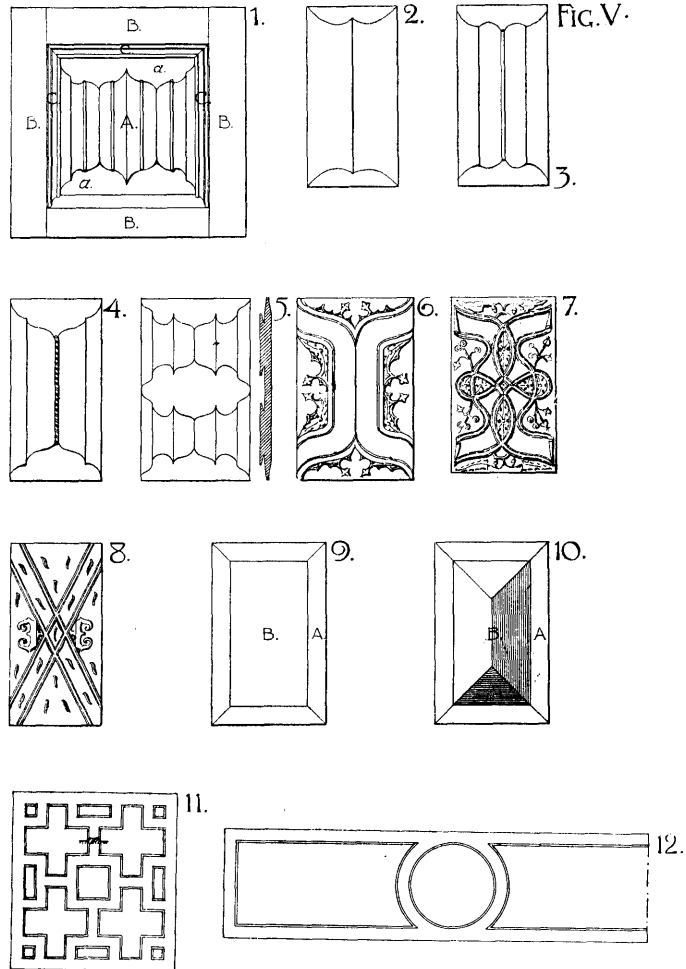

Afleidingen van het Briefpaneel.

6 Paneel met symmetrische bandversiering en fleurons als boesemvulling, *Paneel met middelrugbanden* 2, 7 Paneel met symmetrische bandvlechtting en vegetabele boesemvulling (de laatste natuurlijk afzonderlijk te beschrijven) 8 Bourgondisch kruis en vuurslag (alleen als veelvuldig voorkomende vorm hier geciteerd, past natuurlijk niet in het systeem).

Renaissance Paneelen.

9 Paneel met kussen (*B*) en Bossing (*A*). 10 Paneel met Spekstuk-kussen. 11 Paneel met Kornisversiering.

12 *Cirkelpaneel* (Paneel met cirkelmidden).

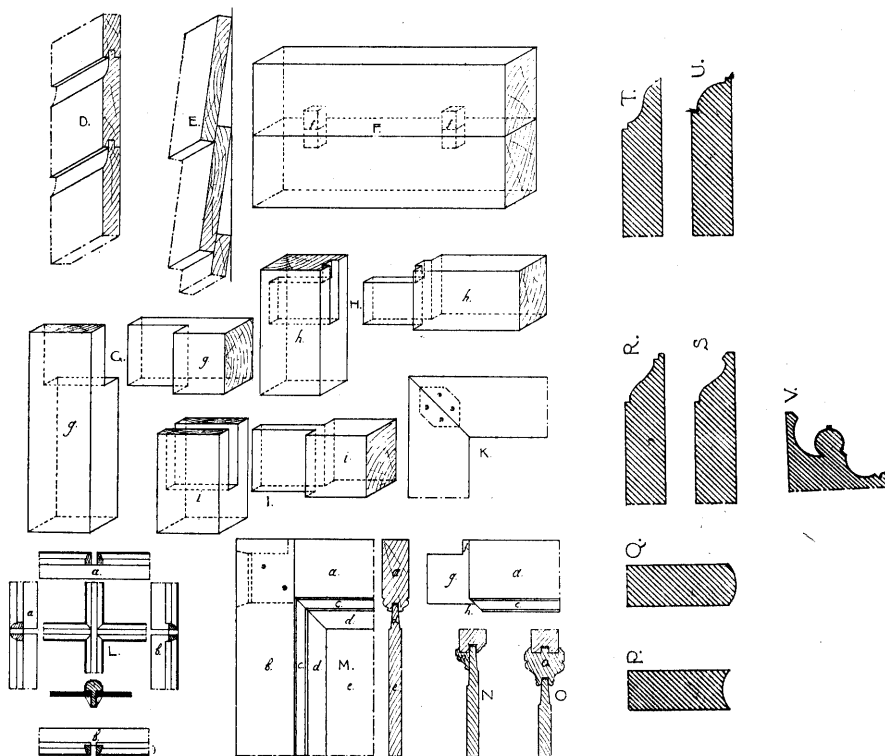

Fig. VI. HOUTVERBINDINGEN EN PROFIELEN.

A Rabatting. *B* Messing en Ploeg. *C* Ploeg met veeren (kelderweer).
D Schuttingrabat. *E* Overlap. *F* Douwel of Duwel. *G* Lippen. *H* Vergaring.
I Slis of opengat. *K* Tand. *L* Tuimelen. *a* gewoon tuimelen.

b tuimelen met kastjes.

M Paneel. *b* stijl, *a* dorpel, *c* schAAF, *d* bossing, *e* kussen, vergaring met spatpen. *g* pen, *f* spatpen, *h'* menageering.

N *n* losse inleglijst. *O* vaste inleglijst.

De profielen geven we slechts volledigheidshalve. Hier kan van de vaststaande namen: *hol*, *rond*, *oijef*, *omgekeerd oijef*, *duven-* of *duweliager* niet worden afgeweken. Voor *V* stel ik voor: *peerkraalprofiel*.

Fig. VII.

DE STOEL.

1 *Leunstoel*. Het gearceerde gedeelte tegenover het witgelaten: achterpand, het witte: vóorpand (de armleggers behooren dus naar mate zij naar 't één of andere naderen tot beide deelen. *a* voorpooten. *a'* wanneer ze van *a* gescheiden zijn, of om een of andere reden afzonderlijk worden besproken armstutten *armleggerstutten* ook *staanders* heb ik wel eens hooren zeggen door een stoelenmaker. *b b'* achterstijlen. *b'* afzonderlijk besproken ruggestutten of *leuningstutten*. *d* armleggers. *e e' e'' sporten* (voor-, achter-

FIG. VI.

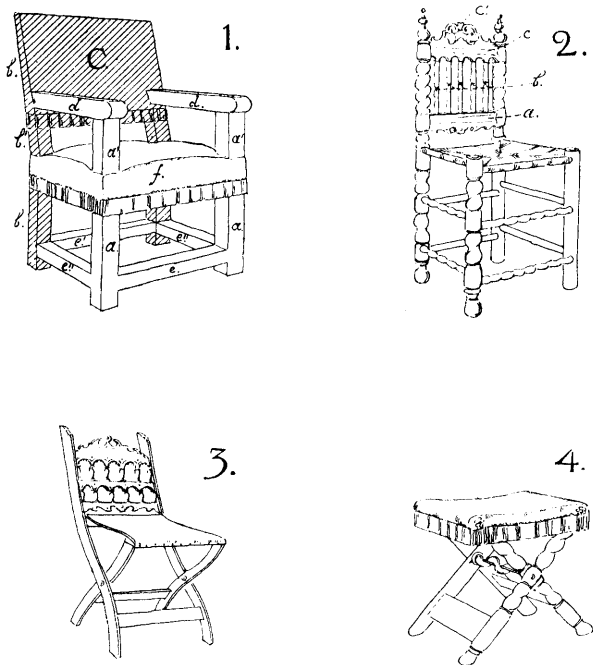

en zijsporten). Zit de voorsport hooger, dan ook tot onmiddelijke aanduiding: *vóormiddelsport* evenzoo *achtermiddelsport*. *C Rugbord*. *Rug*. *f*. zitting met bekleeding die het *zitruam* bedekt.

2 *Stoel*. Als boven, zonder armleggers, matten zitting en open rug. We spreken dan van: zitting, *gemat*. *a* onderdorpel, *bbbb* ruggestijlen, *c* kop met *c'* bekroning.

3 vouwstoel met *zijsschragen* en open leuning.

4 vouwstoel met *dwaarschraag* (natuurlijk kunnen ook hier leuningën voorkomen doordat de schraagstijlen naar beide zijden zijn doorgetrokken. Dit type leunstoel is echter in 't Nederlansch Museum niet vertegenwoordigd dan door een geheel verknoeid exemplaar.

Fig. VIII. *Onderdeelen van Stoelen en Tafels.*

A 1 *Zitraam* uit vier zitregels bestaande. 2 *a* de *voorzitregel* van voren gezien. *B* sporten. 1 gedraaide, ronde sport. 2 sport bestaande uit gedraaide geledingen en blokken kort: *blok en geledingen* ¹⁾. 3 *geslingerd*. 4 *geslingerd* met een *kabeling*. 5 *getorst* of *getordeerd*, d. w. z. voorzien van *twee* hollen die evenwijdig gewonden zijn. 6 open slinger. 7 uitgegrond. 8 geschulpt, *accoladevormig geschulpt*. 9 *omgekeerd accoladevormig geschulpt* of uitgezaagd.

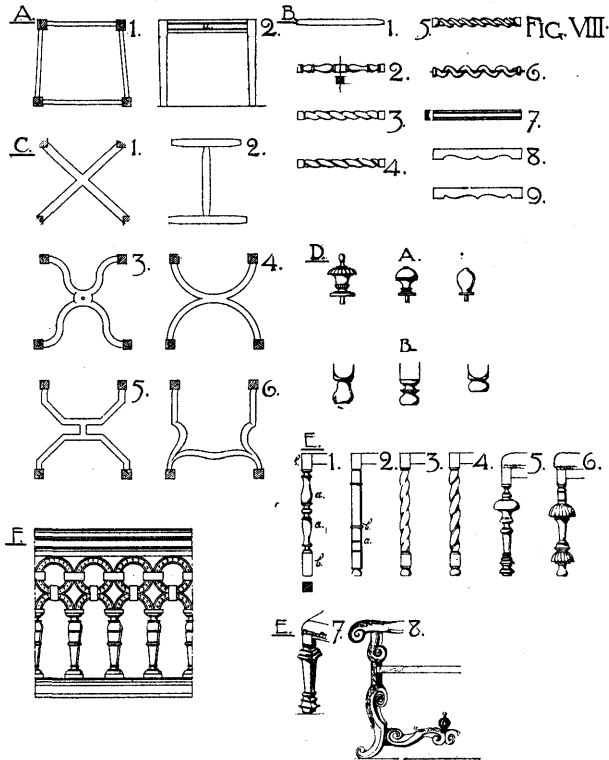

C. Kruisen. 1 X vormig kruis. 2 *dubbel T* vormig kruis. 3 *geslingerd X* vormig kruis. 4 *gebogen X* vormig kruis. 5 *dubbele vork* ²⁾. 6 afwijking in *dubbele T* bijzonder vaak bij stoelen omstreeks 1700 voorkomend. *Geslingerd dubbele T kruis* met *excentrischen dwarssport*. *D. A* Bekroningen van achterstijlen, op 't midden der kruisen etc.: *vaasjes* (versiering afzonderlijk te noemen). *B* *voetklossen*, *kaasjes*, *knolletjes*.

1) Achterstijlen van stoelen en pooten zeer vaak zoo gevormd.
2) De kruisen kunnen natuurlijk ook bij tafels voorkomen.

E Stoelpooten. 1 gedraaide geledingen en blokken (*blok en geleding*). 2 gedraaid ronde poot, versierd met *kerven* en *beulingen*, *ringen*. 3 geslingerd. 4 geslingerd met kabling (ook getorst of getordeerd komt natuurlijk voor). 5, 6, 7 *balusterpooten*. 5 ronde bal. 6 ronde b. met knorren kwastvormig versierd. 7 vierkante balusterspoot. 8 Deze in den tijd van \pm 1700 typisch gevonden vorm, bestaat uit een lange voluut die evenwel zooals in 't Lodewijk XIV-ornament steeds, afwisselt met een recht verbindingsstuk, daarin dus zijn *rust* vindt. Men heeft voorgesteld *rustvoluten*, ik behelp mij met *Lodewijk XIV-voluten*. Het ornament waarmee deze deelen veelal zijn versierd, of waaruit zij schijnen voort te vloeien, maakt ze tevens tot *acanthus-voluten*. (Ook armleggerstutten en armleggers zijn meestal zoo versierd. 1)

F. Vlechtarcaden, Vlechtboogjes.

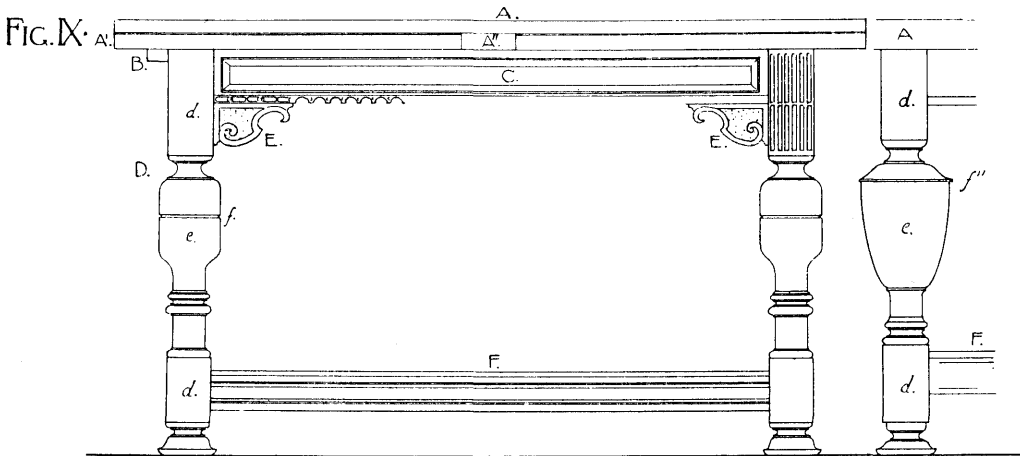

Fig. IX. *Tafel* (zie noot bij *Kruisen* Fig. VII en *Pooten* VIII).

A Blad. *Trekbladen A'' Brug.* 1 *B* schenen? 2) *D* Pooten; (blok en geleding), waar evenwel de zwelling van 't lid *e* zeer groot wordt (gonflé), als in de tweede figuur, spreken wij van *peer* — *vaas* — *urn*. — *Trekschenen*, pooten, al naar den vorm van dit lid. *e* Een *kerf*. *f*' een *beuling*, ring. *C* *Tafelregel*. De Franschen hebben hiervoor 't woord »ceinture» wat met *raam* overeen zou stemmen. (Eigenlijk is het echter geen *raam*). De Duitschers bezigen het nog geschikter woord *Zarge*, dat opstaande *kant* beteekent, men spreekt van *Tischzargen* en *Geigenzargen*, de randen van een viool. In veel gevallen treft men hier een kartelrand, *rondgeholde landlijst* en *steunstukken* (*E*) aan. de laatste hier met *gezanden* grond. *F* Voetregel.

1) Natuurlijk gelden al deze namen ook bij tafels.

2) De *Tafel* kan met *coulissen* maar ook met *schenen* tot trektafel ingericht zijn.

Fig. X. *Kast.* (Vergl. Betimmeringen en Paneelen). *A B C — D:* *Bovenkast*, *F G onderkast*, gescheiden door een (bolle) middelregel die ook een (bolle) *lade* kan zijn. *H H H Hoekstijlen* en *Middelstijl*, de

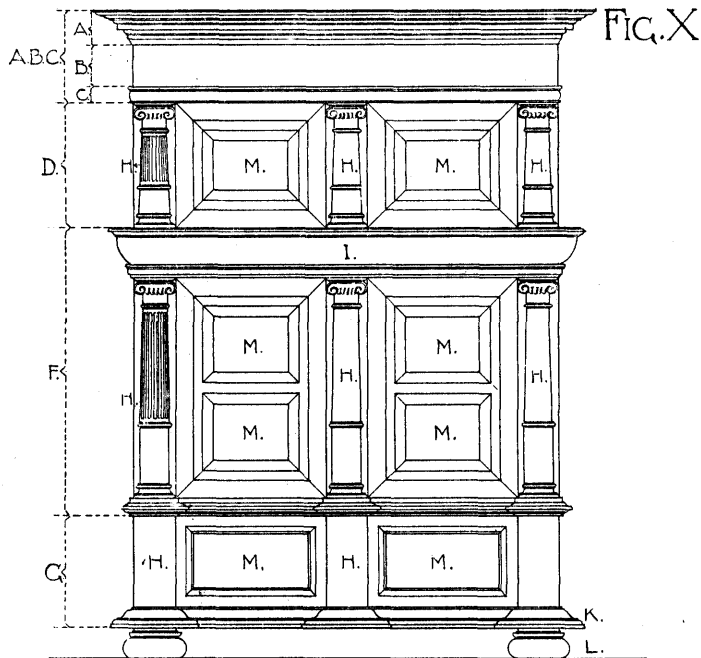

laatste tevens *Slaglijst*, of zoo dunner en smaller *naald*; de stijlen zijn versierd met *pilasters*, *kolommen* of halve kolommen, of ook *uitgegrond*, *belijmd*, met *compartimenten* etc. *A B C* Hoofdgestel (vgl. Betimmeringen, blz. 198 *M* Paneelen. *G Voet* (voetlade) Voetpaneelen. *K Plint*. *L Balpooten*, *voetklossen*, of ook wanneer zij in de richting der zijwanden loopen en plat zijn *sleeppooten*.

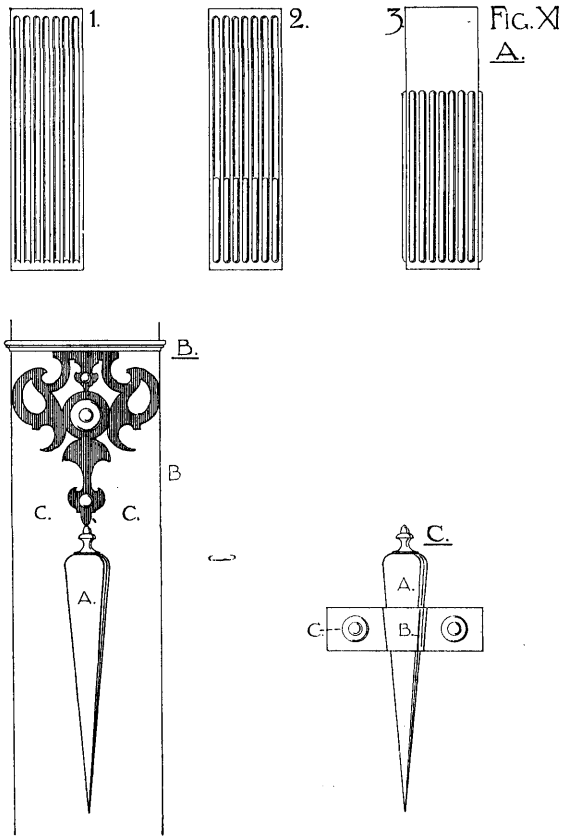

Fig. XI.

SIERMOTIEVEN.

1 *Cannelures*. 2 *Cannelures met vullingen*. 3 *Pijpen*. B *Pilasterkop*,
(de plaats onder 't kapiteel) C *Pilaster*. B (het zwarte) *gesp hanger*, *hang-*
ornament. A *druiper*.

C. A *Druiper met band*. (B) C *Doppen of rosetten*.

Fig. XII. Uitgezaagd en ingelegd of uitgestoken ornament.

A Rolwerk (zie motiveering in de voorrede). *B* is schijnbaar slechts een geringe afwijking van *A*, doch die afwijking, kenbaar in de half-bladvormige eindingen is van gewicht, daar hier reeds een meerdere invloed van de *arabesk* te constateeren valt; treedt dit nog sterker op zoodat het rolwerk

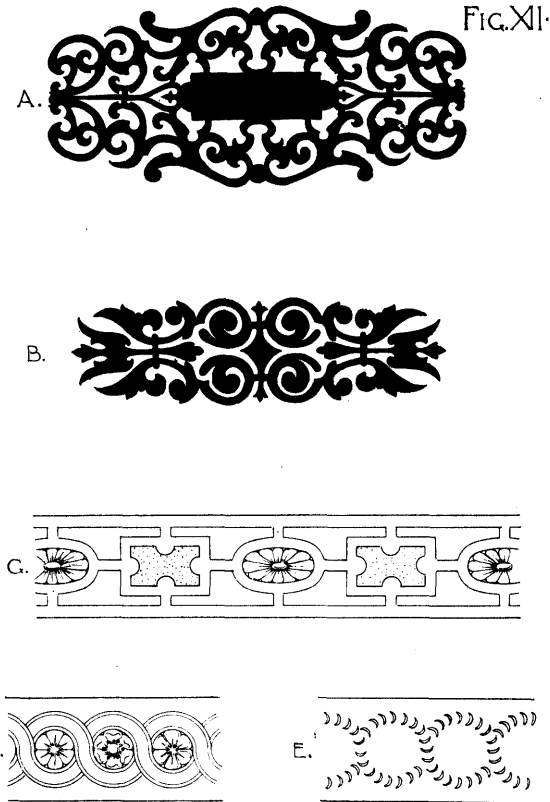

geheel verloren gaat, dan zal men tot het door Lichtwark voorgestelde woord *moresk* (arabesk is te algemeen) moeten overgaan. (Balthasar Sylvius teekende zulke ornamenten die als voorbeelden bedoeld zijn.

G Opeenvolging van compartimenten, hangt eveneens met het rolwerk, vooral met de *Cartouche* samen, daar het echter zeer vaak juist in deze specialiseering voorkomt, stel ik voor het: *kettingornament*, of *kettingschalmen* te noemen, dan weet ieder die eenigszins in de stereotype vormtaal thuis is, wat er bedoeld wordt, zonder omschrijving. *D* vlechtband. *E* kerfsnee. (Komt natuurlijk in allerlei ornamenten voor).

A Kandelaberornament, (candeliere). B karyatiden- of atlantenhermen, of waar de schacht, zooals hier, 't belangrijkste deel is: hermen-karyatiden. (De schacht is hier met een schubsteek versierd. 1 knorren (zie inleiding

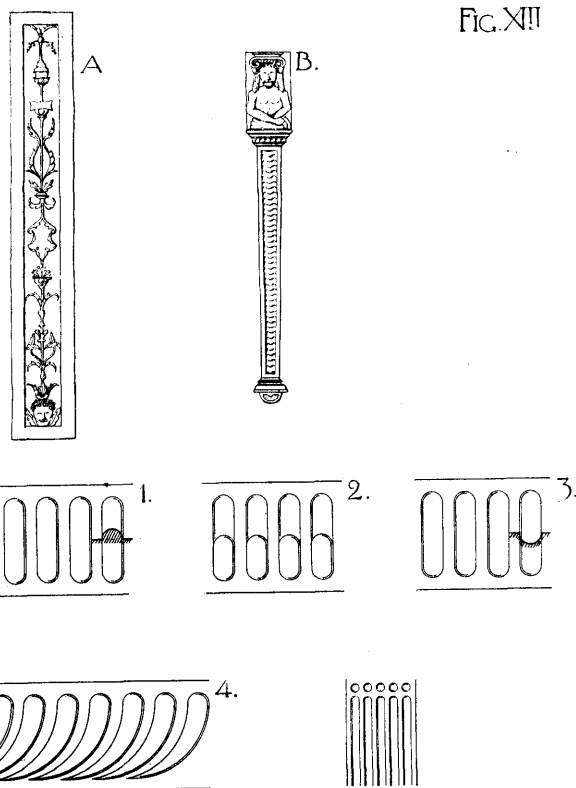

blz. 195) 2 half gevulde knorren. 3 schalmknorren, *holle knorren* (niet heel fraai, maar *hollen* alleen geeft toch minder aan wat men bedoelt). 4 *naar links of rechts gebogen knorren*, blaasknorren, gaan zij naar twee kanten, dan *afgewende* en *toegewende knorren*. 5 *canne lures met cirkelholletjes* er boven.

Fig. XIV.

SCHOORSTEEN.

A Boezem. B Mantel. C Wangen met kolommen. E in den stoel, daar men het geheel van achtervlak met wangen en kolommen *stoel* pleegt te noemen. Anderen noemen *E* wel boezem, dan zou *A schacht* genoemd moeten worden. *Vuurplaat, diepte* en dergelijke niet heel zakelijke woorden moeten vermeden worden.

Het spreekt van zelf, dat deze lijst nog voor groote uitbreiding vatbaar is, maar met deze grondwoorden komt men er, dat leert de ervaring. Vooral het ornament moet toch in al zijn afwijkingen *beschreven* worden en slechts klassieke vormen, als acanthus, blok- en tandlijst, loopende hond, kymation, benevens de technisch gegroeide als *schubsteek*, *het zanden*, etc. behoeven geen verdere definitie.

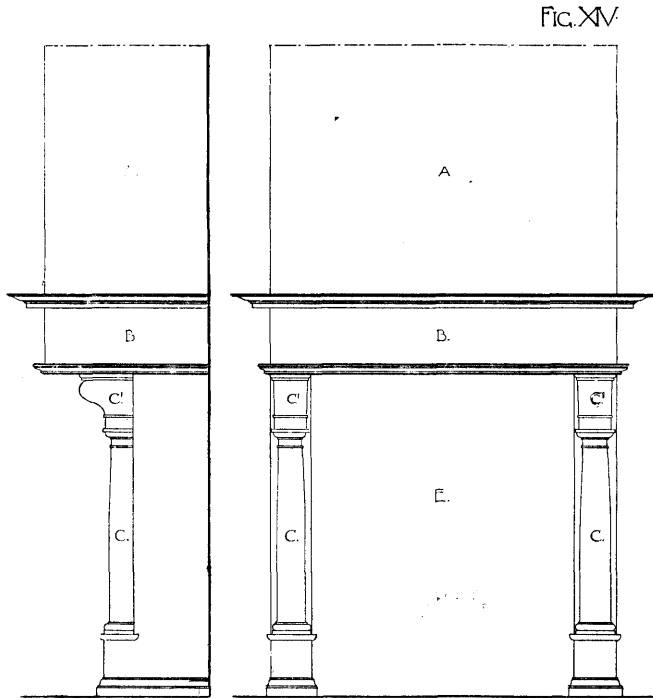

Om niet nog meer plaats te vergen van dit toch reeds zoo royale tijdschrift, moest ik mijn uitlegging zeer bekorten, maar ten slotte gaat het daar ook niet om. Wanneer de lezers er slechts toe willen komen *door te halen wat hen ongeschikt lijkt* en er bij of er naast te krabbelen wat zij daartegen zouden zetten, dan is het doel bereikt. Ziftend zal er uit de vele meeningen toch een enkele meening kunnen worden gehaald en onze taak zal winnen aan belang, terwijl zij gemakkelijker wordt. Een niet alledaagsche uitkomst.

W. V.

